

RS 26 SERVOTECH



Create Your paper-bags
with Holweg machines!

Flat and Satchel Paper bag manufacturing machine
Machine à fabriquer des sacs papier plats et à soufflets
Maschine für die Herstellung von Flach-und Seitenfaltenbeuteln
Máquina de hacer bolsas con fondo plano y confuelles



For the manufacturing
of glued flat and satchel
paper bags.

Paper 25 - 100 g/m²
**Maximum machine
speed** 1000 bags/mn
Web width 150 - 900 mm

**Versatile machine for
manufacturing
different types of bags :**

- Envelope bags
- Bags with continuous window
- Bags with die cut window
- Long bags
- Waxed bags



Pour la fabrication de
sacs papier collés, plats
et à soufflets.

Papier 25 - 100 g/m²
Vitesse maxi machine
1000 bags/mn
Largeur bobine 150 - 900 mm

**Machine polyvalente
permettant de fabriquer
différents types de sacs :**

- Pochettes
- Sacs à fenêtre continue
- Sacs à fenêtre découpée
- Sacs longs
- Sacs paraffinés



Für die Herstellung von
geklebten Flach-und Seiten-
faltenbeuteln aus Papier.

Papier 25 - 100 g/m²
**Maximale Maschinenleis-
tung** 1000 bags/mn
Bahnbreite 150 - 900 mm

**Mehrzweckmaschine für
die Herstellung von vers-
chiedenen Beuteltypen :**

- Klappenbeutel
- Beutel mit durchgehendem Fenster
- Beutel mit ausgeschnittenem Fenster
- Lange Beutel
- Paraffinierte Beutel



Para la fabricación de
bolsas de papel pegadas,
planas y con fuelles.

Papel 25 - 100 g/m²
**Velocidad max. de la ma-
quina** 1000 bags/mn
Ancho de la bobina 150 - 900 mm

**Máquina polyvalente que
permite hacer varios tipos
de bolsas :**

- Bolsas-sobre
- Bolsas con ventana continua
- Bolsas con ventana recortada
- Bolsas largas
- Bolsas parafinadas

RS26-SERVOTECH

- > **performing,**
- > **reliable,**
- > **ergonomic,**
- > **upgradeable.**

RS26-SERVOTECH

- > **évolutive,**
- > **performante,**
- > **fiable,**
- > **ergonomique.**

RS26-SERVOTECH

- > **aufbaufähig,**
- > **leistungsfähig,**
- > **zuverlässig,**
- > **ergonomisch.**

RS26-SERVOTECH

- > **evolutiva,**
- > **de alta producción,**
- > **fiable,**
- > **ergonómica.**

HOLWEG

DCM-GROUP

HOLWEG S.A.S.
11, rue de la Hardt
67120 MOLSHEIM - FRANCE

Tél. +33 (0)3 88 47 84 84
Fax +33 (0)3 88 38 41 38
Email : holweg@holweg.fr

RS 26-SERVOTECH

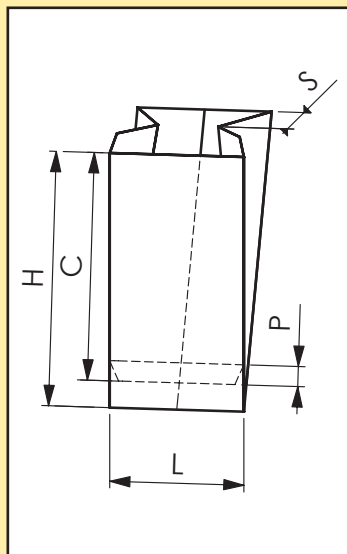
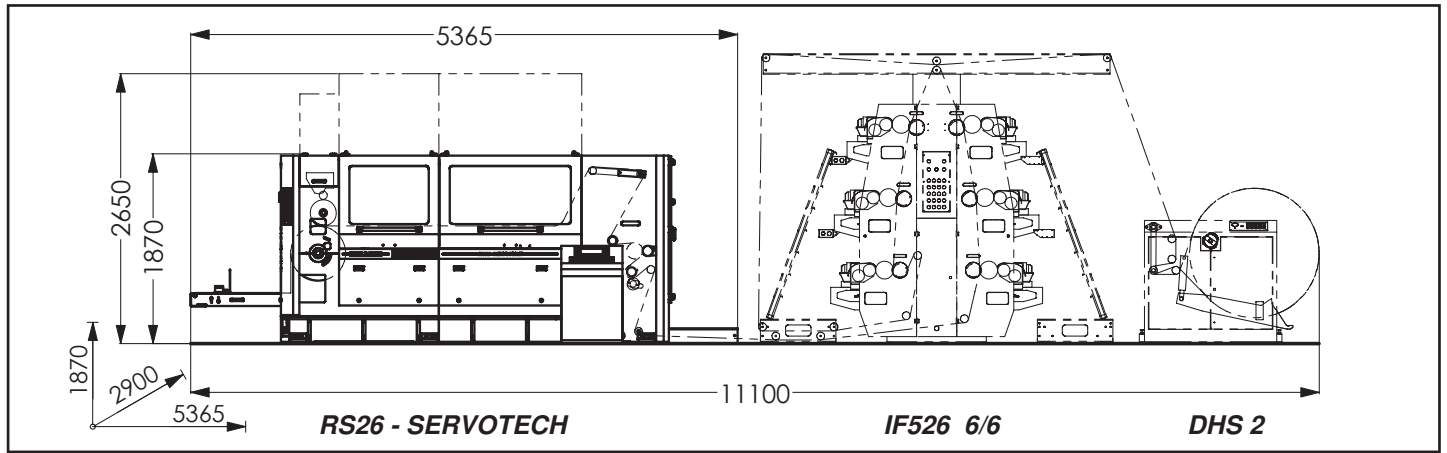

Cutting length (C)

220 - 760 mm
160 - 220 on request

Bag length (H)

205 - 745 mm

Bag width (L)

70 - 380 mm

Gusset depth (S)

12 - 80 mm

Standard flap (P)

13.3 - 18.3 mm
other on request

Longueur de coupe (C)

220 - 760 mm
160 - 220 sur demande

Longueur du sac (H)

205 - 745 mm

Largeur du sac (L)

70 - 380 mm

Profondeur du soufflet (S)

12 - 80 mm

Patte standard (P)

13.3 - 18.3 mm
autre sur demande

Schnittlänge (C)

220 - 760 mm
160 - 220 auf Anfrage

Beutellänge (H)

205 - 745 mm

Beutelbreite (L)

70 - 380 mm

Faltentiefe (S)

12 - 80 mm

Standardklappe (P)

13.3 - 18.3 mm
andere auf Anfrage

Largo de corte (C)

220 - 760 mm
160 - 220 a petición

Largo de la bolsa (H)

205 - 745 mm

Ancho de la bolsa (L)

70 - 380 mm

Profundidad del fuelle (S)

12 - 80 mm

Pestaña estándar (P)

13.3 - 18.3 mm
otra a petición

SERVOMOTOR 1

No more manual adjustment between the flexographic printing press and the bag making machine.
Plus de réglage manuel entre l'imprimeuse flexo et la machine à sacs.

Keine manuelle Einstellung mehr zwischen der Flexodruck- und der Beutelmachine.
No más ajustes manuales entre la impresora flexo y la máquina de hacer bolsas

SERVOMOTOR 2

An optimal web tension control in the acceleration and deceleration phases.
Gestion optimale de tension notamment dans les phases accélération et décélération.

Optimale Kontrolle der Bahnspannung besonders in den Beschleunigungs- und Verzögerungs-Phasen.
Gestión óptima de la tensión, especialmente en las fases de aceleración y deceleración.

SERVOMOTOR 3

One single perforating device.
Un perforateur unique.

Eine einzige Perforiervorrichtung.
Un perforador único.

SERVOMOTOR 4

A perfect control of the maintain and tear functions.
Une maîtrise parfaite des fonctions de maintien et d'arrachement.

Eine perfekte Steuerung der Festhalte- und Abreißfunktionen.
Un dominio perfecto de las funciones de mantenimiento y de arrancadura.

SERVOMOTOR 5

Automatic adjustment of the bottom fold.
Réglage automatique du pli du fond.

Automatische Einstellung des Bodenfalzes.
Ajuste automático del pliegue del fondo.



*Create Your paper-bags
with Holweg machines !*

HOLWEG

DCM-GROUP

HOLWEG S.A.S.
11, rue de la Hardt
67120 MOLSHEIM
FRANCE

Tél. +33 (0)3 88 47 84 84
Fax +33 (0)3 88 38 41 38
Email : holweg@holweg.fr
http : // www.holweg.fr